

ALESSI

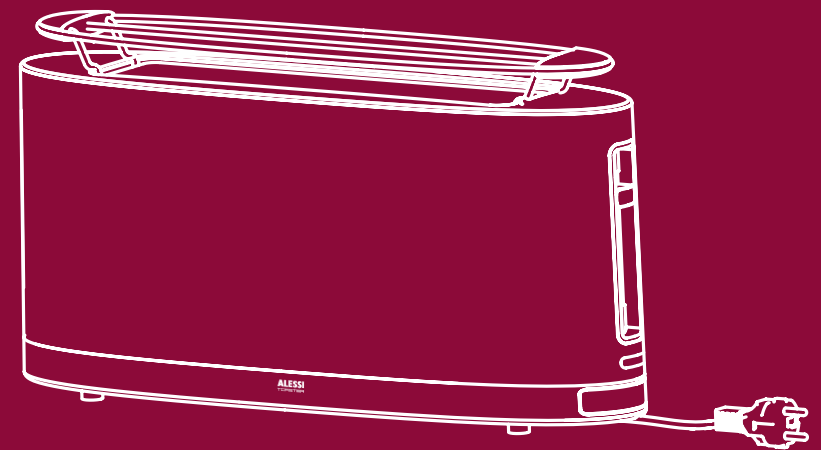

ALESSI

Alessi s.p.a. 28887 Crusinallo (VB) Italia
Tel. 0039 0323 868611 - Fax 0039 0323 641605
www.alessi.com - E-mail: sac.alessi@alessi.com

SG68
design Stefano Giovannoni
2005

SG68

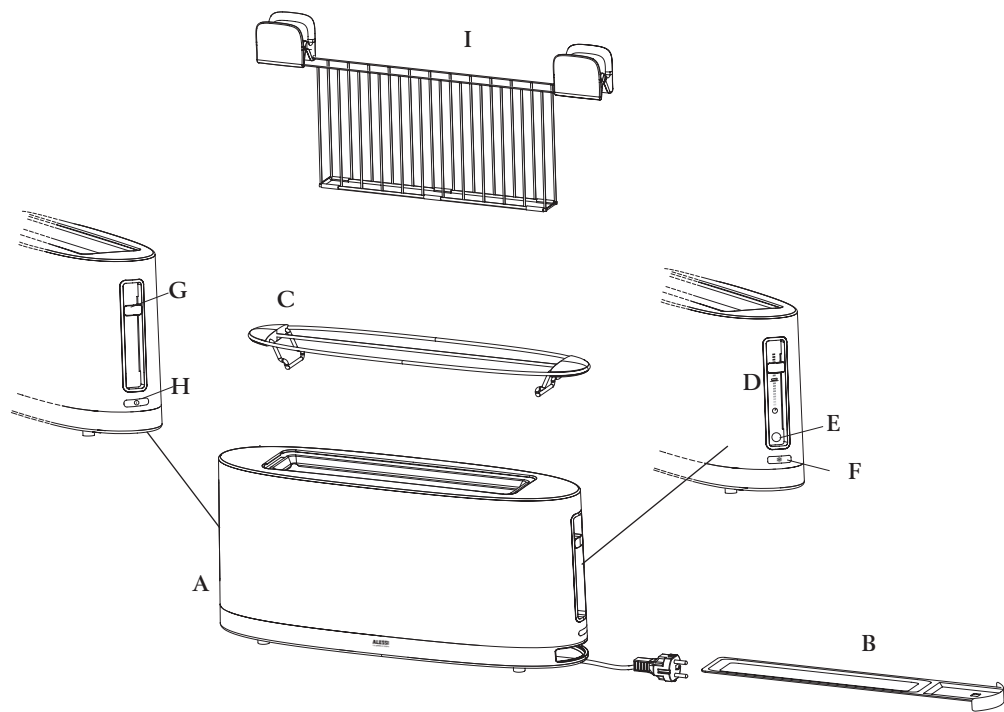

IMPORTANT SAFEGUARDS

When using electrical appliances, basic safety precautions should always be followed to reduce the risk of fire, electric shock and /or injury to persons, including the following:

1. READ ALL INSTRUCTIONS.
2. Do not touch hot surfaces.
3. Do not use the appliance outdoors.
4. To protect against fire, electric shock and injury to persons do not immerse the cord or plug in water or other liquid.
5. Close supervision is necessary when any appliance is used near children.
6. Do not allow children to use or play with the appliance.
7. Unplug the appliance from the outlet when not in use and before cleaning. Allow it to cool before inserting or removing parts and before cleaning the appliance.
8. Do not operate any appliance with a damaged cord or plug or after the appliance malfunctions, or has been damaged in any manner. Return the appliance to the nearest authorized service facility for examination, repair or adjustment.
9. The use of accessory attachments not recommended by the appliance manufacturer may result in fire, electric shock or personal injury.
10. Do not let the cord hang over the edge of a table or counter, or touch hot surfaces.
11. Do not place on or near a hot gas burner or electric burner, or in a heated oven.
12. Do not use the toaster for any purpose other than what it is intended for.
13. To disconnect, push the CANCEL button, then remove the plug from the wall outlet.
14. After unpacking the appliance, be sure to dispose of the plastic bags carefully so that children or the infirm cannot reach them.
15. Ensure that your mains supply voltage is the same as that marked on the underside of your toaster.
16. Do not allow the mains lead to hang over the edge of the table or work surface, or anywhere it may be accidentally caught or tripped over.
17. Never move the toaster while it is in use.
18. Do not use the toaster if your hands are wet.

THIS PRODUCT IS FOR HOUSEHOLD USE ONLY

SAVE THESE INSTRUCTIONS

SHORT CORD SET INSTRUCTIONS

- A short power cord is provided to reduce risks resulting from becoming entangled in or tripping over a longer cord.
- Longer, detachable power supply cords or extension cords are available and may be used if care is exercised in their use.
- If an extension cord is used, the marked electrical rating should be at least as great as electrical rating of the appliance. If the appliance is provided with a 3 wire grounded type cord, the extension should be a GROUNDING TYPE 3-WIRE CORD.
The longer cord should be arranged so that it will not drape over the counter top or table top where it can be pulled on by children or tripped over.

For U.K. and Ireland only:

The wires in this mains lead are coloured in accordance with the following code:

As the colours of the wires in the mains lead of this appliance may not correspond with the coloured markings identifying the terminals in your plug, proceed as follows: The green-and-yellow wire must be connected to the terminal in the plug which is marked with the letter E or by the earth symbol or coloured green or green-and-yellow.

The blue wire must be connected to the terminal which is marked with the letter N or coloured black.

The brown wire must be connected to the terminal which is marked with the letter L or coloured red.

Radio interference suppression: in compliance with regulation 82/499/EEC.

AVVERTISSEMENTS IMPORTANTS

Lors de l'utilisation d'appareils électriques, il est nécessaire de respecter des prescriptions de sécurité afin de minimiser les risques d'incendie, d'électrocution et/ou de blessure.

En particulier:

1. LIRE CE MODE D'EMPLOI.
2. Ne pas toucher les surfaces chaudes.
3. Ne pas employer l'appareil à l'extérieur.
4. Pour éviter tout risque électrique et d'incendie, ne pas plonger les éléments électriques et le socle contenant la fiche dans l'eau ou dans tout autre liquide.
5. Une attention particulière doit être portée lors de l'utilisation de l'appareil en présence d'enfants.
6. Ne pas laisser les enfants utiliser ou jouer avec ce dispositif.
7. Débrancher la fiche de la prise de courant lorsque l'appareil n'est pas utilisé ou avant d'effectuer toute opération de nettoyage. Laisser refroidir avant d'introduire ou de retirer des éléments et de procéder au nettoyage de l'appareil.
8. Ne pas utiliser l'appareil en cas d'endommagement des parties électriques ou de la fiche, de mauvais fonctionnement de l'appareil ou de n'importe quelle panne. Pour toute réparation, l'appareil devra être confié à un centre après-vente, afin d'éviter tout type de danger.
9. L'utilisation d'accessoires non-prescrits par le fabricant pourrait entraîner des risques d'incendie, d'électrocution ou de blessure.
10. Veiller à ce que le cordon d'alimentation de l'appareil ne pende pas du bord de la table et ne touche pas de surfaces chaudes.
11. Ne pas placer l'appareil, le socle et les parties électriques à proximité de plans chauds, tables de cuisson ou fourneaux.
12. Ne pas utiliser le grille-pain pour un usage différent de celui auquel il est destiné.
13. Pour débrancher, appuyer sur le bouton CANCEL, puis retirer la fiche de la prise de courant.
14. Après avoir sorti l'appareil de son emballage, éliminer les sacs en plastique, afin d'éviter leur utilisation par les enfants.
15. S'assurer que la tension de votre installation électrique corresponde bien à celle indiqué sous le grille-pain.
16. Veiller à ce que le cordon d'alimentation du grille-pain ne pende pas du bord de la table, du plan de travail ou de toute autre surface, afin d'éviter tout accrochage ou chute.
17. Ne jamais déplacer le grille-pain lorsqu'il est en train de fonctionner.
18. Ne pas utiliser le grille-pain, les mains mouillées.

CE PRODUIT EST EXCLUSIVEMENT DESTINE A UN USAGE DOMESTIQUE

CONSERVER CES INSTRUCTIONS

LE CORDON SPECIAL

- L'appareil est muni d'un cordon d'alimentation court (ou bien d'un cordon d'alimentation détachable) pour réduire les risques d'enchevêtrement et la possibilité de trébucher sur un cordon plus long.
- Des cordons d'alimentation détachables plus longs ou des fils de rallonge sont également disponibles; il faut cependant les utiliser avec précaution.

En cas d'utilisation d'un cordon long détachable ou d'une rallonge, les spécifications électriques du cordon ou de la rallonge doivent être au moins équivalentes à celles de l'appareil.

Si l'appareil est équipé d'une mise à la terre, la rallonge doit être constituée d'UN CORDON À TROIS FILS AVEC TERRE, et le cordon long doit être rangé de manière à ce qu'il ne soit pas étalé sur le plan de travail ou la table, où il pourrait être tiré par les enfants ou sur lequel on pourrait trébucher.

For U.K. and Ireland only:
**WARNING - THIS APPLIANCE
MUST BE EARTHED!**
IMPORTANT

The product is fitted with a BSI 1363 plug fused at 13 A. If the plug is unsuitable, it should be disconnected and an appropriate plug fitted as detailed below. If it is necessary to replace the plug fuse, use only fuses that are approved to BSI 1362, rated at 13 A. If in doubt consult a qualified electrician.

The wire in the mains lead are coloured in accordance with the following code:

BLUE - NEUTRAL

BROWN - LIVE

GREEN AND YELLOW - EARTH

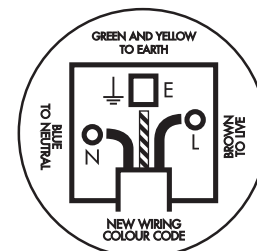

As the colours of the wires in the mains lead of this appliance may not correspond with the coloured markings identifying the terminals in your plug, proceed as follows;

- the wire which is coloured BLUE must be connected to the terminal which is marked "N" or coloured BLACK.
- the wire which is coloured BROWN must be connected to the terminal which is marked "L" or coloured RED.
- the wire which is coloured GREEN AND YELLOW must be connected to the terminal which is marked "E" or by the symbol \perp or coloured GREEN or GREEN AND YELLOW.

SG68 W

SG68 W/CH

SG68 W/UK

ALESSI

Model: **SG68** Type: 01
220-240 V ~50-60 Hz 1080 W
Ser. Nr.



Proyectado por Stefano Giovannoni en 2005, este tostador de pan ha sido testado y certificado a fin de garantizar la seguridad del consumidor.

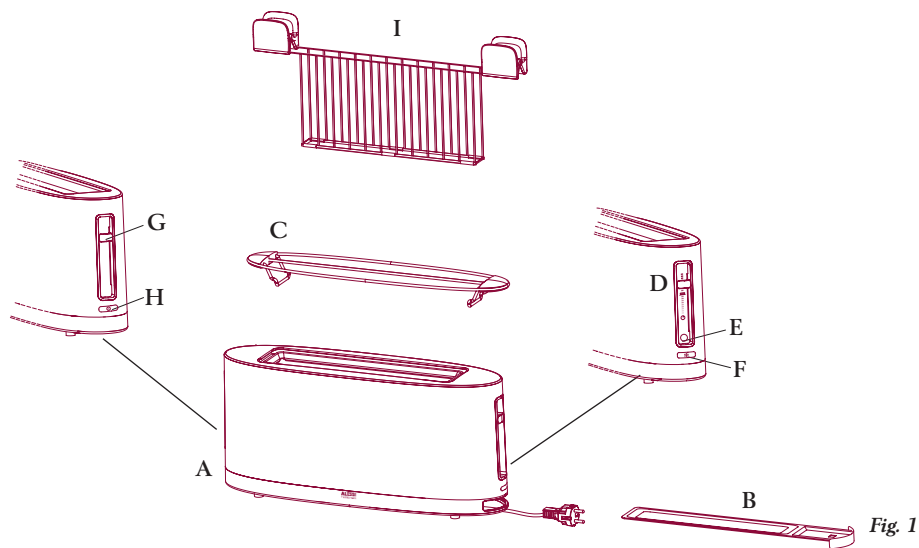

Fig. 1



¡ATENCIÓN!

- Antes de utilizar el tostador de pan léanse atentamente las instrucciones de uso a fin de efectuar un correcto empleo del mismo.
- Las instrucciones deberán ser conservadas durante todo el período de utilización del producto a fin de poder consultarlas cada vez que sea necesario.
- Controlar todas las partes del producto con el objeto de verificar que se encuentren en perfecto estado.
- No abandonar el envase en el ambiente y conservar las bolsas de plástico fuera del alcance de los niños.

- No utilizar este producto para finalidades diferentes de las previstas. Alessi declinará toda responsabilidad respecto de daños que deriven de un uso impropio.
- No utilizar una tensión eléctrica diferente de la indicada en el fondo del producto.
- No dejar que el cable cuelgue desde la mesa.
- No tirar el cable para desconectar el enchufe de la toma de corriente.
- Conectar siempre el producto a una toma con conexión de tierra.
- No usar adaptadores ni alargadores que no respeten las normas vigentes sobre seguridad.
- **MANTENER EL PRODUCTO FUERA DEL ALCANCE DE LOS NIÑOS.**
- El pan puede quemarse incluso hasta despedir llama, por lo

tanto no usar el tostador en proximidad de cortinas ni de otros materiales inflamables.

- **NO DEJAR ENCENDIDO EL TOSTADOR SIN VIGILANCIA.**
- Mientras el tostador está encendido e inmediatamente después del uso, las partes metálicas presentes alrededor de la resistencia, la rejilla calienta-bollos y la pinza para sándwiches alcanzan temperaturas muy elevadas. No tocar **NUNCA** estas partes cuando el aparato está funcionando.
- Usar siempre la rejilla calienta-bollos para calentar bollos, bocadillos y focaccias.
- No sumergir el tostador de pan, el cable ni el enchufe en agua ni en ningún otro líquido.
- No tocar el producto con las manos mojadas y no usarlo en el baño ni en proximidad de agua.
- No usar el producto al aire libre.
- No introducir **NUNCA** objetos metálicos en el producto. Para efectuar operaciones de limpieza y para retirar trozos de pan que puedan haberse atascado, se deberá desconectar el enchufe de la toma de corriente e intervenir sin usar nunca utensilios metálicos.
- Después del uso, dejar enfriar el aparato antes de cubrirlo o retirarlo.
- No abrir nunca el aparato. Toda reparación de tipo eléctrico debe ser efectuada por personal calificado.
- Usar sólo accesorios y recambios garantizados originales Alessi.
- En caso de malfuncionamiento o avería del tostador de pan o del cable, no utilizar el producto y consultar al propio revendedor Alessi de confianza.
- Al concluir el ciclo de vida del aparato, desmontarlo y eliminar sus componentes en conformidad

con lo dispuesto por las normas sobre eliminación de residuos vigentes en el propio país.

- **ESTE PRODUCTO ESTÁ DESTINADO ÚNICAMENTE A USO DOMÉSTICO.**
- Este aparato no está destinado para ser utilizado por personas (incluidos los niños) con capacidades físicas, sensoriales o mentales reducidas o con falta de experiencia y conocimiento, a menos que estas personas hayan sido capacitadas para el uso del aparato o bien que lo utilicen bajo la supervisión de una persona responsable de su seguridad.
- **VIGILAR A LOS NIÑOS A FIN DE IMPEDIR QUE JUEGUEN CON EL APARATO.**

DESCRIPCIÓN DEL APARATO

Este tostador de pan está compuesto por (fig. 1):

- A** cuerpo en acero inoxidable 18/10 con base en PC;
- B** bandeja receptora de migas;
- C** rejilla calienta-bollos;
- D** selector de tostado y función REHEAT;
- E** luz REHEAT;
- F** botón DEFROST con luz integrada;
- G** palanca "lift mechanism";
- H** botón CANCEL;
- I** accesorio pinza para sándwiches.

ANTES DEL USO

- Después de retirar el tostador del embalaje controlar que todas sus partes estén intactas.
- Antes de usar el aparato por primera vez, será necesario encenderlo en vacío (véase el apartado "Cómo usar el tostador de pan"), ya que las resistencias eléctricas nuevas probablemente emitirán humo.

Cómo usar el tostador de pan

- Posicionar el tostador sobre una

superficie plana, lejos de materiales inflamables.

Regular la longitud del cable de forma que llegue hasta la toma de corriente; operar para ello con el respectivo enrollable situado debajo de la base del tostador (fig. 2).

Conectar el enchufe a la toma de corriente.

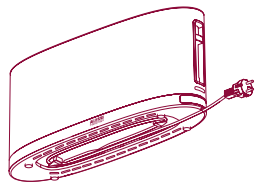

Fig. 2



¡ATENCIÓN!

No dejar que el cable cuelgue desde la mesa.

A. Tostar el pan

- 1 Insert one or two slices of bread (fig. 3).

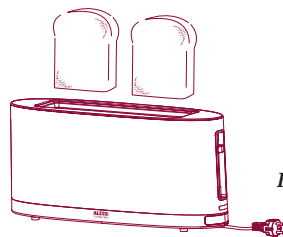

Fig. 3

- 2 Regular el selector de tostado disponiéndolo en la posición correspondiente al grado de cocción preferido. Posicionando el selector de tostado hacia abajo se obtendrá un tiempo de cocción más breve, mientras que posicionándolo hacia arriba el tiempo será más largo (fig. 4) (véase el apartado "Consejos para el tostado").

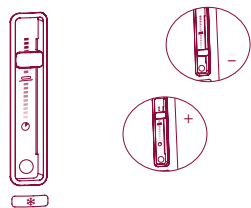

Fig. 4

- 3 Bajar la palanca "lift mechanism" para encender el aparato; se enciende el botón CANCEL (fig. 5). En caso de que la palanca no permanezca abajo, controlar que el enchufe esté conectado a la toma de corriente.

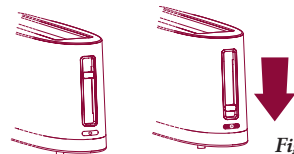

Fig. 5

- 4 Una vez concluido el ciclo de tostado, la palanca "lift mechanism" se levanta automáticamente y el botón CANCEL se apaga (fig. 6).



Fig. 6

- 5 Retirar el pan. Para extraer el pan con mayor facilidad levantar nuevamente la palanca y mantenerla en esta posición hasta haber retirado las rebanadas de pan (función EXTRA LIFT) (fig. 7).

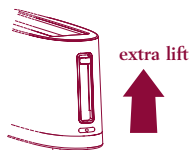

Fig. 7

- En caso de que el pan permanezca atascado en el interior del tostador, desconectar el enchufe de la toma de corriente y extraer el pan sin utilizar objetos metálicos. Prestar atención a fin de no sufrir quemaduras por contacto con las partes metálicas.
- Para apagar el tostador de pan

antes de que concluya el tostado, presionar el botón CANCEL o bien levantar la palanca "lift mechanism".

Consejos para el tostado

Con este tostador es posible tostar todo tipo de pan en rebanadas normalmente presente en comercio. El espesor de las rebanadas de pan no debe superar los 3 cm. En caso de que se desee tostar dos rebanadas de pan simultáneamente, éstas deberán ser del mismo tipo a fin de obtener un dorado uniforme. Recuérdese que los diferentes tipos de pan requieren tiempos de cocción también diferentes. Un pan particularmente húmedo requiere un tiempo de cocción más largo respecto de un pan seco. Naturalmente, el tiempo de cocción varía también de acuerdo con el gusto personal: en caso de preferirse el pan apenas dorado se debe programar un tiempo de cocción breve, mientras que si se desea obtener el pan muy tostado se deberá elegir un tiempo más prolongado. Las diferentes posiciones del selector de tostado permiten obtener el grado de dorado preferido.

B. Tostar el pan congelado

- 1 Introducir una o dos rebanadas de pan congelado.
- 2 Regular el selector de tostado disponiéndolo en la posición correspondiente al grado de cocción preferido.
- 3 Bajar la palanca "lift mechanism" para encender el aparato; se enciende el botón CANCEL.
- 4 Presionar el botón DEFROST ❄; se enciende la respectiva luz (fig. 8).

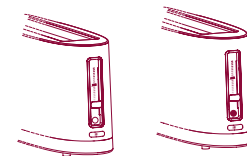

Fig. 8

C. Calentar el pan

Esta función es de gran utilidad cuando se desea calentar el pan ya tostado que se ha enfriado.

- 1 Introducir una o dos rebanadas de pan a calentar.
- 2 Bajar la palanca "lift mechanism" para encender el aparato; se enciende el botón CANCEL.
- 3 Desplazar el selector de tostado hacia abajo hasta escuchar "clack": el selector se situará en la posición REHEAT ☀. Se enciende la luz situada debajo del selector (fig. 9).

D. Calentar bollos,



Fig. 9



¡ATENCIÓN!

Para interrumpir el ciclo de tostado o anular las funciones de REHEAT y DEFROST presionar el botón CANCEL.

bocadillos y focaccias

- 1 Posicionar la rejilla caliente-bollos sobre el tostador de pan (fig. 10).

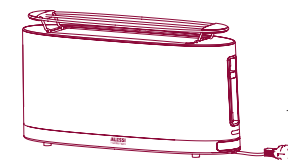

Fig. 10

- 2 Colocar no más de dos piezas por vez en la parte central de la rejilla caliente-bollos (fig. 11).

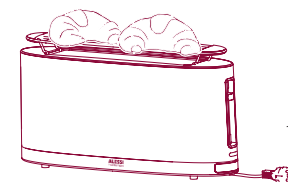



Fig. 11

- 3 Disponer el selector de tostado en la posición REHEAT .
- 4 Bajar la palanca "lift mechanism" para encender el aparato; se enciende el botón CANCEL.

Rejilla calienta-bollos

- Usar siempre la rejilla calienta-bollos para calentar bollos, bocadillos y focaccias.
- No calentar bollos, bocadillos ni focaccias sobre el accesorio rejilla calienta-bollos mientras se están tostando rebanadas de pan.
- No utilizar el accesorio rejilla calienta-bollos para descongelar productos congelados.
- Una vez concluida la operación los hilos metálicos de la rejilla calienta-bollos quedan muy calientes: aferrar el accesorio sólo mediante los específicos elementos plástico de toma. Prestar atención a fin de no apoyarlo sobre una superficie que pueda aruinarse.
- Para limpiar la rejilla calienta-bollos esperar a que la misma se haya enfriado, lavarla con agua caliente y un detergente para vajillas y secarla cuidadosamente. Esta rejilla puede ser lavada en lavavajillas; una vez concluido el ciclo de lavado secarla con un paño suave.

Qué cuidados requiere el tostador de pan

- Antes de efectuar una operación de mantenimiento en el tostador, apagarlo, extraer el enchufe desde la toma de corriente y esperar hasta que el aparato se haya enfriado.
- Limpiar la superficie externa con un paño suave humedecido y secarla cuidadosamente. Para eliminar las migas después de cada uso no volcar ni sacudir el tostador. Para ello bastará extraer la respectiva bandeja presente en el fondo del tostador mismo (fig. 12).

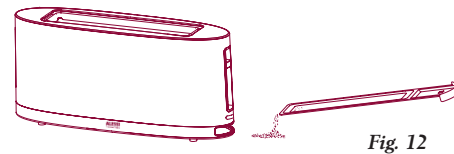

Fig. 12

Accesorios

La pinza para sándwiches no está incluida en el envase pero puede adquirirse en tiendas de revendedores o en puntos de venta Alessi.

A. Preparing toasted sandwiches

- 1 Abrir la pinza ejerciendo presión en los dos elementos de toma. Introducir una o dos rebanadas de pan (fig. 13).

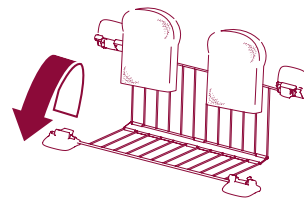

Fig. 13

- 2 Cerrar la pinza e introducirla en el tostador de pan (fig. 14).

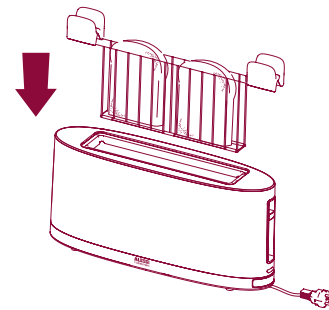

Fig. 14

- 3 Bajar la palanca "lift mechanism" para encender el aparato. Se enciende el botón CANCEL.
- 4 Una vez que el sandwich está listo la palanca se levanta automáticamente y el tostador de pan se apaga.
- 5 Extraer la pinza tomándola por los respectivos elementos, apoyarla

sobre una tabla de cocina o un plato y extraer el sandwich haciéndolo deslizar.

- Una vez concluida la operación los hilos metálicos del accesorio pinza para sándwiches quedan muy calientes: aferrar el accesorio únicamente por los específicos elementos plásticos de toma.
- Para limpiar la pinza, esperar hasta que se haya enfriado y abrirla por completo a fin de retirar migas y restos de queso fundido. Lavarla con agua caliente y un detergente para vajilla y secarla cuidadosamente. Es posible lavar la pinza en lavavajillas; una vez concluido el ciclo de lavado secarla con un paño suave.

Problemas y soluciones

Problema: la palanca lift mechanism no permanece bajada.

Solución: controlar que el enchufe esté correctamente conectado en la toma de corriente. En caso de que de todos modos la palanca no permanezca abajo se deberá contactar con el centro de asistencia autorizado.

Problema: ha quedado pan atascado en el interior del aparato.

Solución: retirar el enchufe desde la toma de corriente, levantar la palanca "lift mechanism" y extraer el pan sin usar NUNCA objetos metálicos. No abrir NUNCA el aparato. Prestar atención a fin de no sufrir quemaduras.

Problema: la palanca lift mechanism no permanece en la posición EXTRA LIFT.

Solución: la palanca lift mechanism no permanece bloqueada en la posición EXTRA LIFT, es necesario mantenerla en esta posición hasta haber retirado las rebanadas de pan.

FAQ: Las preguntas más frecuentes

- **Pregunta:** ¿puedo interrumpir el ciclo de tostado antes de que haya concluido?

Respuesta: sí, para interrumpir el ciclo de tostado basta presionar el botón CANCEL.

- **Pregunta:** ¿puedo cambiar el grado de tostado mientras el aparato está en funcionamiento?

Respuesta: sí, para cambiar el grado de tostado mientras el aparato está funcionando presionar el botón CANCEL a fin de interrumpir el ciclo. A continuación regular el selector de tostado situándolo en la posición correspondiente al grado de cocción preferido y bajar nuevamente la palanca "lift mechanism".

- **Pregunta:** ¿qué tipos de pan puedo utilizar?

Respuesta: con este tostador es posible tostar todos los tipos de pan en rebanadas que se encuentran normalmente disponibles en el comercio. El espesor de las rebanadas no debe superar los 3 cm.

- **Pregunta:** ¿cómo puedo extraer las rebanadas de pan pequeñas?

Respuesta: para extraer rebanadas de pan pequeñas se deberá activar la función EXTRA LIFT.

Recambios

En caso de desgaste, extravío o avería será posible adquirir en el establecimiento del propio revendedor Alessi de confianza las siguientes piezas de recambio:

- B bandeja receptora de migas;
- C rejilla calienta-bollos.